

FBP15B/FBN15B

FBP・FBNフィニッシュドボアスプロケット丸穴タップ、
新JISキー溝仕様

●ご注文表記例

FBP15B 15 D8
FBN15B 30 D12

TYPE 歯数 φD

スプロケットNo.

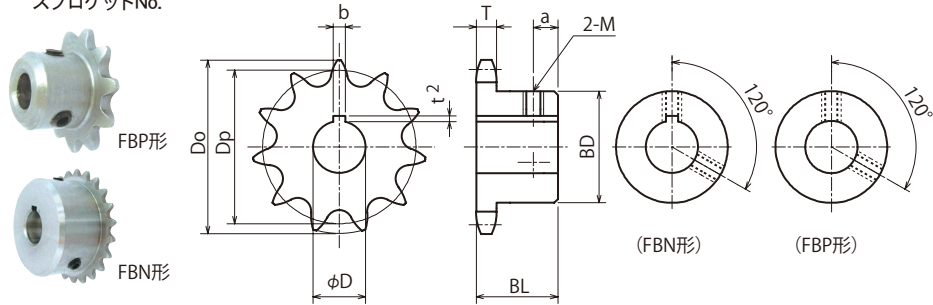

- チェーンNo.15
- チェーンピッチ(P)4.7625mm
- ブッシュリンク内幅(W)2.38 mm
- ブッシュ外径(Dr)2.48 mm
- 歯幅(T)2.0 mm

m 機械構造用炭素鋼

スプロケットNo.	φD ^{H7}	外径 Do	ピッチ径 Dp	ボス径 BD	ボス長さ BL	a	重量g	定価(円)
FBP 15B	5	19.0	16.90	11	10	4	9	1,910
	6	20.5	18.40	12	10	4	10	2,000
	8	22.0	19.90	14	10	4	14	2,100
	10	23.5	21.40	15	12	5	17	2,100
	12	25.0	22.91	17	12	5	22	2,100
FBP 15B	16	26.5	24.41	18	12	5	23	2,100
	17	28.0	25.92	20	14	6	32	2,100
	18	29.5	27.43	22	14	6	40	2,100
	20	32.5	30.44	24	14	6	49	2,290
FBN 15B	24	39.0	36.49	30	16	7	88	2,670
	26	42.0	39.51	33	16	7	104	2,860
	28	45.0	42.54	37	16	7	131	3,050
	30	48.0	45.56	39	16	7	147	3,240
	33	52.5	50.10	40	18	8	178	3,530
	35	55.5	53.13	40	18	8	182	3,720

軸穴加工仕様

φD ^{H7}	キー溝 b×t2	セット スクリュー M
5~7	-	3
8~9	-	4
10	3×1.4	4
12	4×1.8	5
14~17	5×2.3	6
18~22	6×2.8	6

ORDER 注文方法
スプロケットNo. φD^{H7} と数量

ご案内
*ご要望に応じて、カタログ以外のサイズ製作、軸穴・キー・タップ等の加工をいたしますので詳細については弊社営業所までお問い合わせください。
*RoHS規制適合については、各営業所へお問い合わせください。

納期
当日発送
*欠品の場合もございます。在庫数はKANA公式オンラインショップ www.kana.jp/ からご確認ください。P22-23参照

ご注意
*仕上穴公差
φ8未満：H8
φ8以上：H7

CAD
ダウンロードサービス 対象商品

FBP15B/FBN15B <表面処理>Semi-Fシリーズ

●ご注文表記例

FBP15B 15 D8 BK
FBN15B 30 D12 UC
CM

TYPE 歯数 φD 表面処理 種類

スプロケットNo.

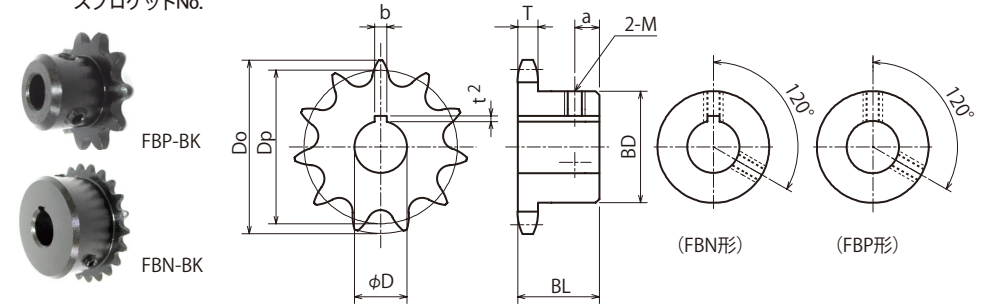

表面処理 種類
BK = 黒染(四三酸化鉄被膜)
UC = 三価ユニクロメッキ(白)
CM = 三価クロメートメッキ(黄)

- チェーンNo.15
- チェーンピッチ(P)4.7625mm
- ブッシュリンク内幅(W)2.38 mm
- ブッシュ外径(Dr)2.48 mm
- 歯幅(T)2.0 mm

m 機械構造用炭素鋼

スプロケットNo.	φD ^{H7}	外径 Do	ピッチ径 Dp	ボス径 BD	ボス長さ BL	a	重量g	定価(円)
FBP 15B	5	19.0	16.90	11	10	4	9	2,250
	6	20.5	18.40	12	10	4	10	2,360
	8	22.0	19.90	14	10	4	14	2,530
	10	23.5	21.40	15	12	5	17	2,570
	12	25.0	22.91	17	12	5	22	2,560
FBP 15B	16	26.5	24.41	18	12	5	23	2,570
	17	28.0	25.92	20	14	6	32	2,490
	18	29.5	27.43	22	14	6	40	2,390
	20	32.5	30.44	24	14	6	49	2,570
FBN 15B	24	39.0	36.49	30	16	7	88	2,780
	26	42.0	39.51	33	16	7	104	2,910
	28	45.0	42.54	37	16	7	131	3,100
	30	48.0	45.56	39	16	7	147	3,790
	33	52.5	50.10	40	18	8	178	4,130
	35	55.5	53.13	40	18	8	182	4,360

軸穴加工仕様

φD ^{H7}	キー溝 b×t2	セット スクリュー M
5~7	-	3
8~9	-	4
10	3×1.4	4
12	4×1.8	5
14~17	5×2.3	6
18~22	6×2.8	6

*表面処理が不要の場合は、当日出荷のP190商品をご利用ください。

ORDER 注文方法
スプロケットNo. φD^{H7} 表面処理の種類 と数量

ご案内
*ご要望に応じて、カタログ以外のサイズ製作、軸穴・キー・タップ等の加工をいたしますので詳細については弊社営業所までお問い合わせください。
*RoHS規制適合については、各営業所へお問い合わせください。

納期
3日目発送
*1オーダーシステム対応 P31参照
*素材欠品の場合、お時間をいただく場合がございます、ご了承ください。

ご注意
*仕上穴公差
φ8未満：H8
φ8以上：H7

CAD
ダウンロードサービス 対象商品